

NOTICE D'UTILISATION

MACHINE A COUDRE

SINGER 257

SINGER

Table des matieres

	Page		Page		Page
1. Faites la connaissance avec votre machine à coudre	2	Pression	13	Coutures dans la lingerie	25
Pièces principales	2	Réglage de la longueur de point	14	Conseils pour la couture de tissus spéciaux	26
2. Pour se préparer à coudre	4	Réglage de la tension du fil	15	Détails de confection	28
Opérations préliminaires	4	Tension du fil d'aiguille	15	Coutures à réaliser dans des tissus qui s'effilochent	28
Mise en marche de la machine	4	Couture	16	Fermetures à glissière	29
A l'aide d'un moteur électrique et d'un rhéostat	4	Epinglage	16	Boutons et boutonnières	30
A l'aide d'une pédale	5	Pour commencer une couture	16	Pose des boutons	30
Choix de l'aiguille et du fil	6	Pour maintenir une couture droite	17	Boutonnières	31
Tableau des tissus, fils et aiguilles	6	Pour guider et soutenir le tissu	17	Point de bourdon décoratif	33
Aiguilles	7	Pour renforcer la fin d'une couture	18	Applications	33
Pour changer l'aiguille	7	4. Point zig-zag	19	L'entretien du linge et des vêtements	34
Pieds presseurs	7	Comment positionner les sélecteurs	19	Réparation d'un accroc	34
Changement de pied	7	Sélecteur de largeur de point	18	Bordure de couverture	34
Enfilage de la machine	8	Sélecteur de position d'aiguille	19	Barres d'arrêt	34
Fil de canette	8	Réglage de la tension du fil d'aiguille	20	Raccomodage	35
Remplissage de la canette	8	Réglage de la longueur de point	20	Sans cercle à broder	35
Enfilage du bôitier à canette	10	Réglage de la pression du pied	20	Avec cercle à broder	35
Enfilage de l'aiguille	11	Point de bourdon	21	6. Entretien de la machine	36
Pour faire remonter le fil de canette	12	5. Comment coudre en professionnelle	22	Nettoyage	36
3. Point droit	13	Coutures extensibles	22	Pour enlever les couvercles, le bôitier de canette et l'ampoule	37
Positions des sélecteurs	13	Pour guider et soutenir le tissu	22	Conseils pour régler la machine soi-même	42
Réglage des sélecteurs	13	Réglage de la pression du pied	23	Index	43
		Coutures extensibles normales	23		
		Pose d'élastique	24		

1. Faites connaissance avec votre machine à coudre

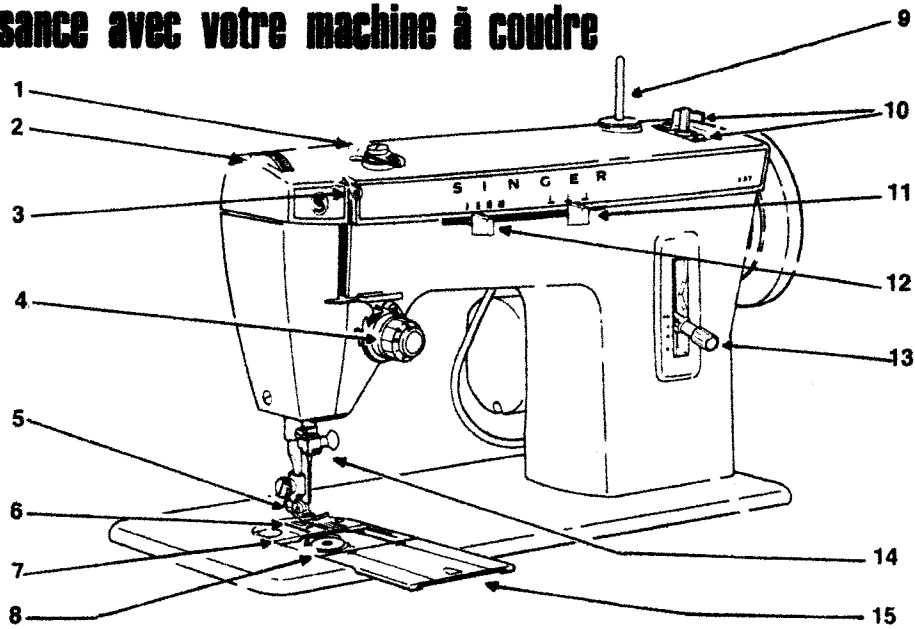

pièces principales

- | | | |
|--|----------------------------------|---|
| 1. Disque de tension du dévidoir | 6. Entraînement | 11. Sélecteur de position de l'aiguille |
| 2. Cadran de pression | 7. Plaque à aiguille | 12. Sélecteur de largeur de point |
| 3. Releveur de fil | 8. Canette transparente | 13. Sélecteur de longueur de point |
| 4. Cadran de tension du fil d'aiguille | 9. Broche à bobine et feutre | 14. Pince aiguille |
| 5. Pied presseur | 10. Broche et levier du dévidoir | 15. Plaque-glisière |

2

pièces principales (suite)

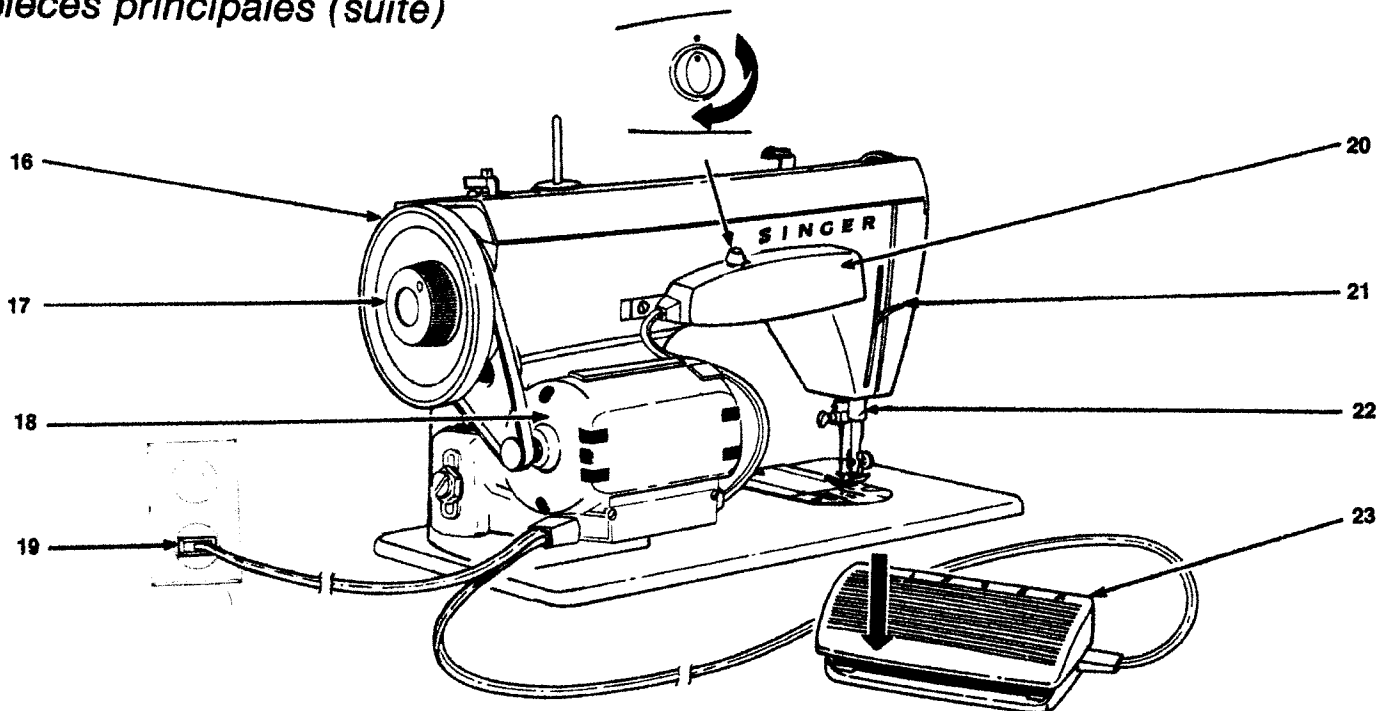

- | | | |
|--|------------------------|-------------------------------|
| 16. Volant à main | 18. Moteur | 21. Releveur du pied presseur |
| 17. Bouton de débrayage du volant à main | 19. Prise machine | 22. Coupe-fil |
| | 20. Interrupteur lampe | 23. Rheostat |

3

2. Pour se préparer à coudre

OPÉRATIONS PRÉLIMINAIRES

Mise en marche de la machine

Avant de brancher la machine, assurez-vous que le voltage indiqué sur la plaque signalétique (A) correspond à celui de votre compteur électrique.

Pour allumer la machine — ou l'éteindre — tournez l'interrupteur comme indiqué.

Pour démarrer et contrôler la vitesse, appuyez du pied sur le rhéostat. Plus vous appuyerez, plus la machine piquera vite.

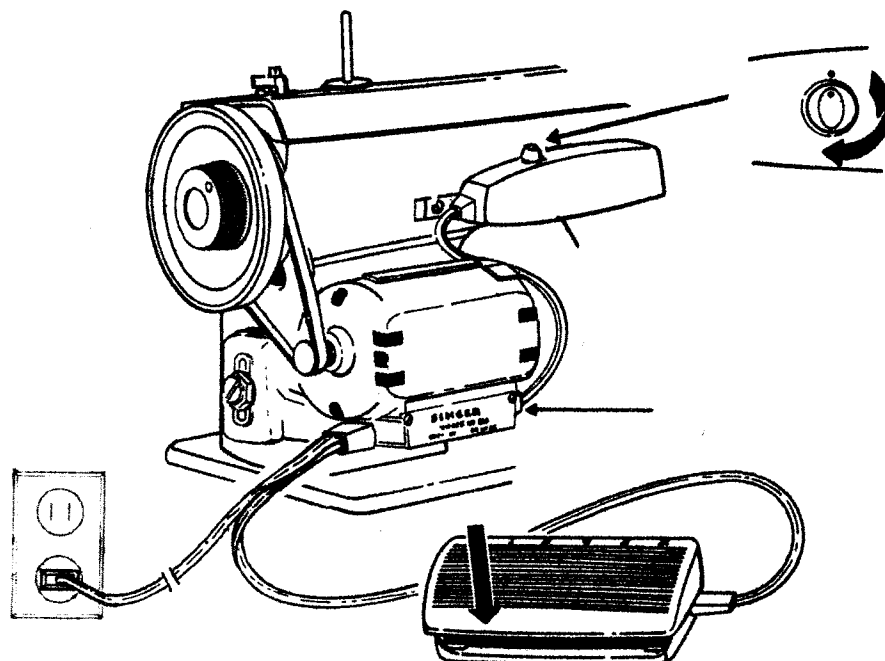

IMPORTANT - Debrancher la prise de courant de la machine avant de changer d'aiguille, de pied ou de plaque à aiguille - ou encore lorsque la machine n'est pas utilisée. Vous éviterez ainsi de mettre la machine en marche en appuyant accidentellement sur le rhéostat.

4

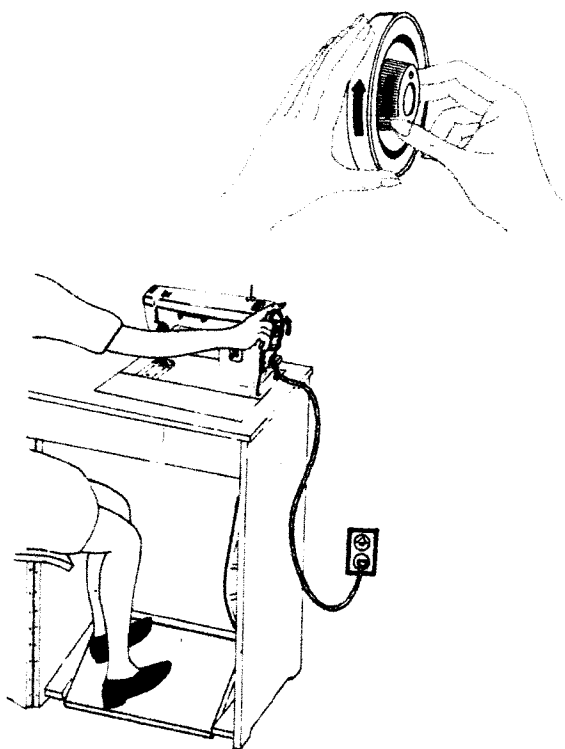

FONCTIONNEMENT DE LA MACHINE À LA PÉDALE

Engagement et déengagement de la courroie

Libérez la courroie d'entraînement lorsque la machine n'est pas utilisée.

Pour engager la courroie, tournez vers vous le volant à main, tout en guidant la courroie autour du grand volant du pédalier.

Pour libérer la courroie, actionnez lentement la pédale en dégageant la courroie sur la droite.

Actionnement de la pédale

Maintenez le volant à main et desserrez le bouton de débrayage en le tournant vers vous. Posez les deux pieds sur la pédale. Tournez vers vous le volant à main et laissez les pieds suivre librement le mouvement de la pédale. Plus le mouvement sera rapide, plus la machine piquera vite. Entraînez-vous à ce mouvement afin d'être en mesure de contrôler la vitesse et de démarrer, le volant à main tournant vers vous. Resserrez alors le bouton du débrayage du volant à main et exercez-vous à pédaler après avoir placé un tissu sous le pied presseur.

5

choix de l'aiguille et du fil

La grosseur de l'aiguille et celle du fil dépendent du tissu à travailler. Référez-vous au tableau ci-dessous avant de commencer à coudre. Il vous permettra de choisir

le fil et l'aiguille appropriés. Utilisez le même fil dans l'aiguille et dans la canette. Pour obtenir de meilleurs résultats, utiliser une aiguille SINGER NEUVE.

Tissu	Fil	Aiguille	Table
Déliçats - tulle, mousseline, dentelle, organdi	Coton mercerisé Fil synthétique fin	Cat. 2020	9
Légers - batista, organdi, jersey, voile, taffetas, crêpe, velours de soie, plastiques légers	Coton mercerisé 50 Soie Fil synthétique fin	Cat. 2020	11
Moyens - guingan, percale, piqué, linon, chintz, faille, satin, velours côtelé fin, velours, lainages, tissus à mailles, tissus à poil, vinyles	Coton mercerisé 50 Cablé 60 Soie Fil synthétique	Cat. 2020	14
Mi-épais - gabardine, tweed, toile à voile, tissus pour manteaux lainages, vinyles, tissus à poil	Gros coton mercerisé Fil 40-60 Fil synthétique	Cat. 2020	16
Épais - tissus pour pardessus, treillis, tissus d'ameublement, toile	Gros coton mercerisé Fil 20-40 Fil synthétique	Cat. 2020	18
Tous genres - surpiquage décoratif	* Cordonnet pour boutonnière Fil synthétique	Cat. 2020	18
Tissus synthétiques et extensibles - tissus à maille, tricots de nylon, jersey, ciré, velours panné, tissus serrés	Coton mercerisé 50 Soie	Cat. 2045 (à bande jaune)	14
Cuir - daim, chevreau, peaux fourrées	Coton mercerisé 50 Fil synthétique Soie	Cat. 2032	14 16

* (Utilisé avec coton mercerisé 50 ou soie sur canette)

6

AIGUILLES

L'aiguille utilisée doit être droite et comporter un chas assez large pour laisser passer librement le fil. Une aiguille trop fine éraillerait le fil.

Pour changer l'aiguille

1. Amenez la barre à aiguille en position haute, desserrez la vis du pince-aiguille et retirez l'aiguille.
2. Introduisez l'aiguille neuve dans le pince-aiguille, le méplat du talon placé vers l'arrière. Enfoncez la à fond. Resserrez la vis du pince-aiguille.

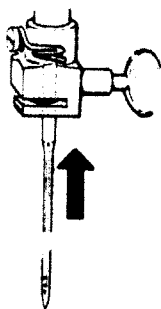

PIEDS PRESSEURS

Le pied universel, fixé sur la machine, est à enclenchement direct. Pour adapter le pied (A) sur la tige (B), abaissez simplement la barre du presseur en veillant à ce que l'échancrure s'engage sur la charnière du pied, puis appuyez fermement sur la vis du presseur pour enclencher le pied. Vous trouverez un pied special dans votre boîte d'accessoires.

Changement de pied

1. Amenez l'aiguille en position haute et soulevez le pied.
2. Desserrez la vis du pied et retirez le pied.
3. Placez le nouveau pied autour de la barre du presseur et serrez la vis.

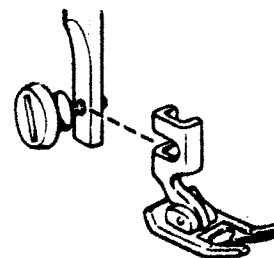
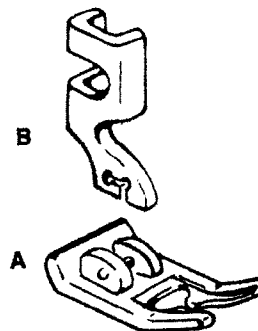

7

enfilage de la machine

Votre machine exécute le point noué à deux fils. L'un vient de la bobine à travers l'aiguille, le second de la canette transparente de la machine. Il vaut mieux remplir la canette avant d'enfiler l'aiguille. Votre magasin SINGER vous procurera les canettes supplémentaires, No 172336, dont vous pourriez avoir besoin.

FIL DE CANETTE

Remplissage de la canette

1. Relevez le pied et tournez vers vous le volant à main afin d'amener l'aiguille en position haute.
2. Desserrez le bouton de débrayage du volant à main en le tournant vers vous de la main droite, tout en maintenant le volant de la main gauche.
3. Ouvrez la plaque glissière et soulevez la canette pour la sortir.

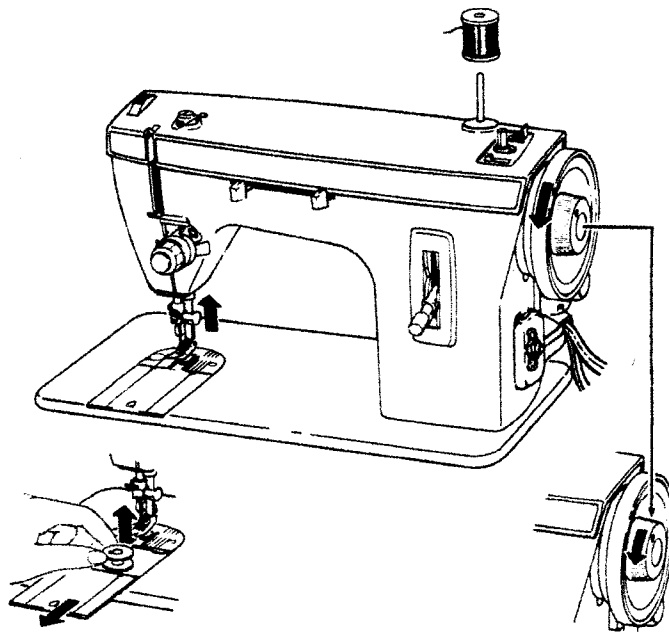

8

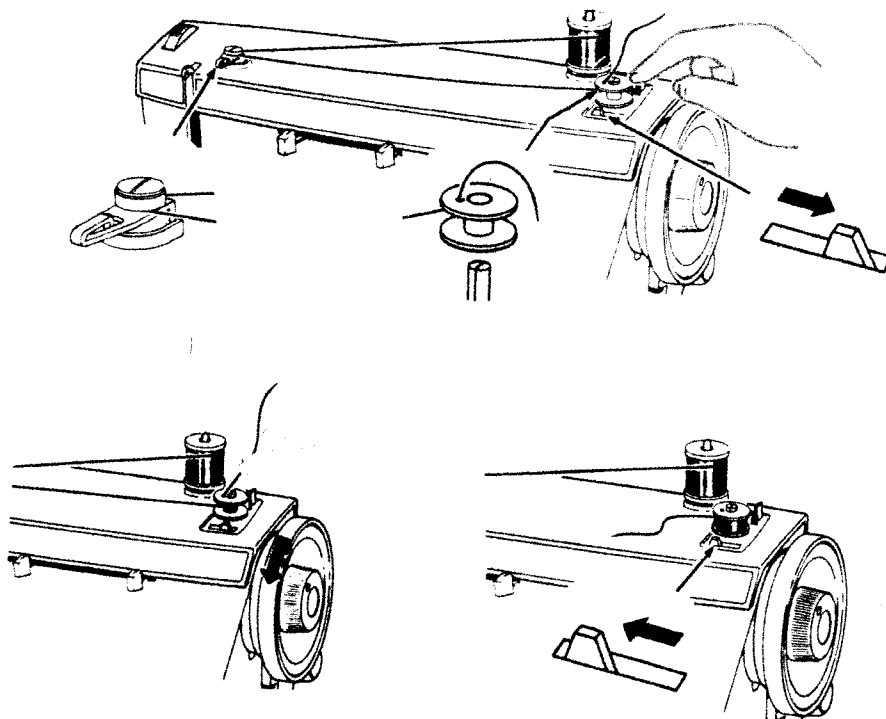

4. Placez la bobine de fil sur la broche à bobine. Faites passer le fil entre les disques de tension du dévidoir et dans le petit trou de la canette.
5. Placez la canette sur la broche du dévidoir et manœuvrez le levier vers la droite.
6. Tenez l'extrémité du fil, comme illustré et mettez la machine en marche. Coupez l'extrémité du fil après quelques tours d'enroulement.
7. Lorsque la quantité désirée de fil a été enroulée (le remplissage s'interrompra automatiquement lorsque la canette sera pleine), arrêtez la machine et coupez le fil.
8. Ramenez le levier de commande du dévidoir vers la gauche et retirez la canette de sa broche.
9. Maintenez le volant à main et resserrez le bouton de débrayage.



9

Enfilage du boîtier à canette

1. Tenez la canette de manière à ce que le fil se déroule comme illustré, et placez la canette dans son boîtier.

2. Tirez le fil dans l'encoche et ramenez-le en arrière sous le ressort de tension.

Passez le fil par-dessus la seconde encoche et tirez environ 10 cms de fil.

4. Fermez la plaque glissière en laissant le fil passer dans la fente ménagée entre la plaque à aiguille et la plaque glissière.

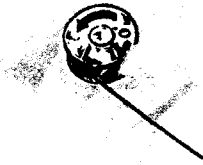

1



2



3

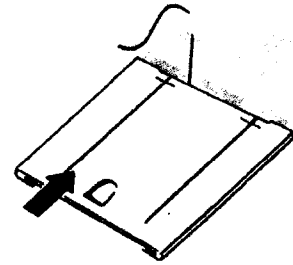

4

10

Enfilage de l'aiguille

1. Soulevez le pied presseur pour dégager les disques de tension du fil d'aiguille.

2. Placez la bobine de fil sur le feutre de la broche à bobine.

3. Tournez vers vous le volant à main afin d'amener l'aiguille en position haute.

4. Guidez le fil à travers tous les points d'enfilage, comme illustré.

5. Enfilez l'aiguille d'avant en arrière et tirez environ 10 cms de fil à travers le chas de l'aiguille.

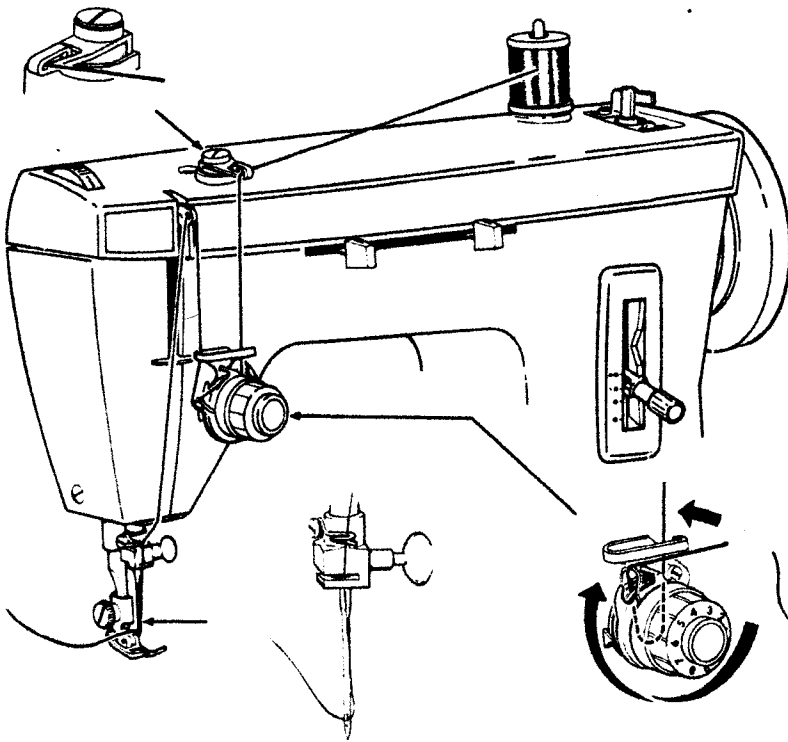

11

Pour faire remonter le fil de canette

La canette remplie étant en place et l'aiguille enfilée, il faut amener le fil de canette par le trou ménagé dans la plaque à aiguille. Pour cela:

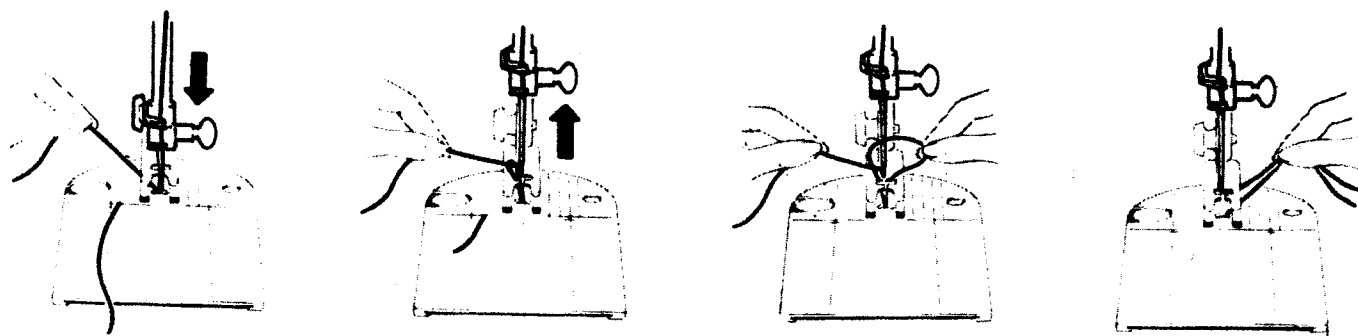

1. Tenez légèrement dans la main gauche le fil d'aiguille et tournez *lentement* vers vous le volant à main afin de faire pénétrer l'aiguille dans la plaque à aiguille.

2. Continuez à manoeuvrer le volant à main en tenant toujours le fil d'aiguille afin de faire remonter l'aiguille qui ramène le fil de canette.

3. Défaites la boucle qui s'est formée.

4. Tirez les deux fils vers l'arrière de la machine, sous le pied presseur.

vous êtes maintenant prête à coudre

12

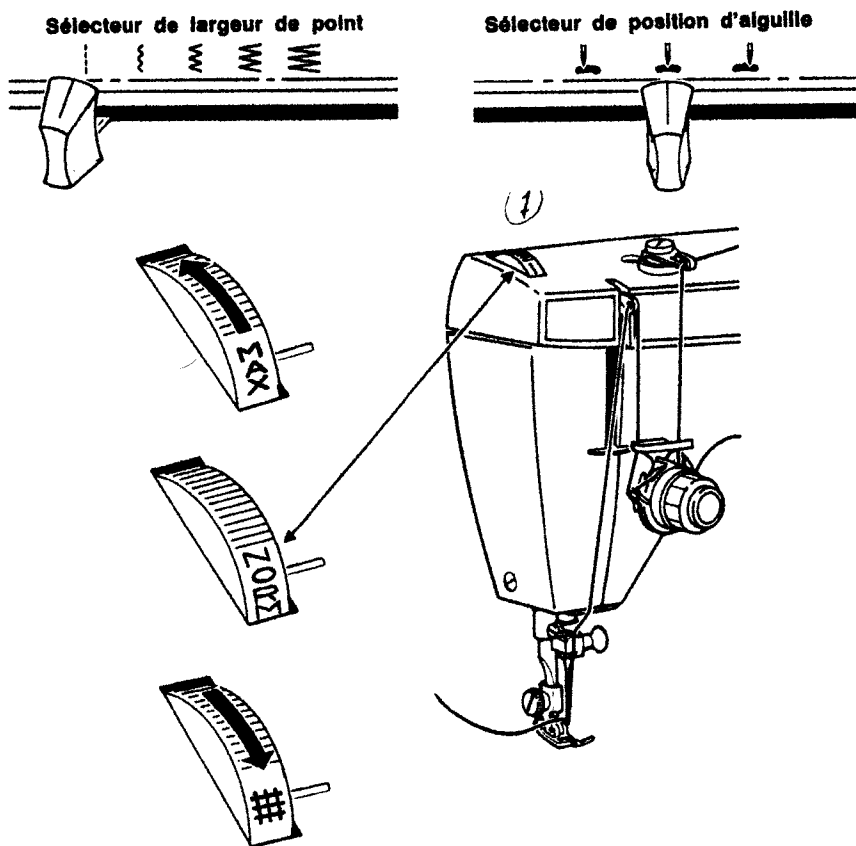

3. Point droit

Avant de positionner les sélecteurs pour préparer la machine à piquer au point droit, tournez le volant à main vers vous afin d'amener l'aiguille au-dessus de la plaque à aiguille.

position des sélecteurs

- Placer le sélecteur de largeur de point sur (point droit)
- Placer le sélecteur de position de l'aiguille sur (centre)

PRESSION

Le cadran de pression règle la pression que le pied exerce sur le tissu. Une pression correcte est nécessaire pour que le tissu avance doucement et régulièrement. La position NORM (normal) donne un réglage moyen que vous utiliserez pour une grande variété de tissus de différentes épaisseurs et textures. Vous pouvez également effectuer des réglages aux points intermédiaires au-dessus et en dessous de NORM. Lorsqu'un contrôle particulier est nécessaire pour des tissus très épais, régler en position MAX (maximum).

Abaissez le pied avant de régler la pression.

Pour augmenter la pression, amener le cadran sélecteur de NORM vers MAX. Pour réduire la pression, amener le cadran de NORM vers #

Pour la reprise, placer le cadran sur #

13

RÉGLAGE DE LA LONGUEUR DE POINT

Le sélecteur de longueur de point a deux rôles: il contrôle la longueur du point et il permet de coudre en avant ou en arrière. Plus le chiffre de réglage est bas, plus le point est court. La zone située au-dessus de 1 est utilisée pour le point de bourdon (voir page 21).

Pour déterminer la longueur de point

- Desserrez la vis moletée en la tournant à fond vers la gauche et abaissez en même temps le sélecteur dans sa position la plus basse.
- Tourner la vis moletée vers la droite jusqu'à ce que le sélecteur indique la longueur de point désirée.

Pour la marche arrière, remontez le sélecteur dans sa position la plus haute. (Vous pouvez manoeuvrer le sélecteur pendant que la machine coud). Abaissez le sélecteur pour la pique en avant.

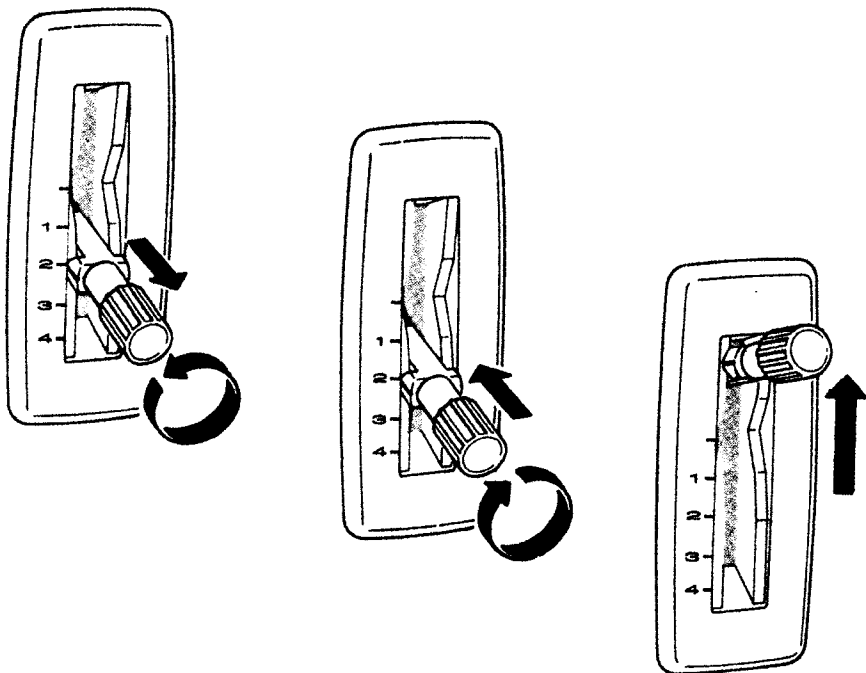

14

RÉGLAGE DE LA TENSION DU FIL

Une tension correcte est indispensable, car, trop forte ou trop lâche, elle risque soit d'amollir les coutures soit de faire froncer le tissu. Réalisez au préalable un échantillon en utilisant le tissu et le fil prévus. Un point impeccable sera obtenu lorsque le fil d'aiguille et celui de la canette se noueront entre les deux épaisseurs de tissu sans boucle au-dessus ou en dessous et sans fronces, comme illustré en A.

Tension du fil d'aiguille

Le cadran de tension régularise le degré de tension du fil d'aiguille. Sa position dépend du genre de fil et de tissu choisi. Les chiffres éliminent le travail au jugé et permettent de retrouver un réglage antérieur. Si le tissu fronce, réduisez la tension. Si les points de l'échantillon semblent lâches, augmenter la tension.

Pour réduire la tension, tournez le cadran vers un chiffre inférieur.

Pour augmenter la tension, tournez le cadran vers un chiffre supérieur

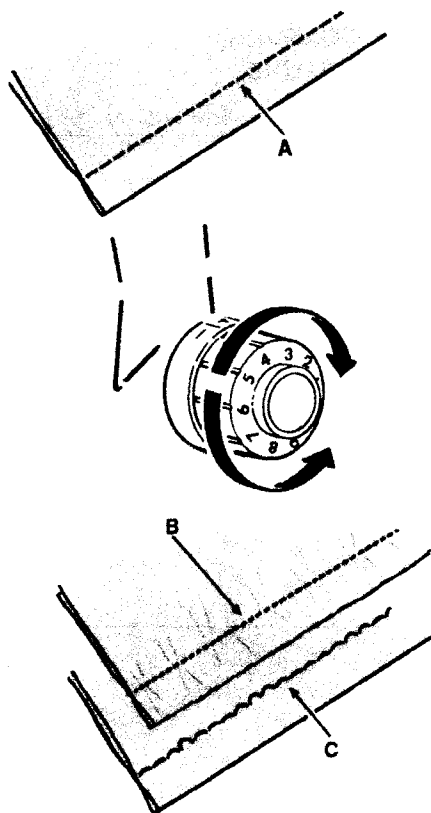

Tension du fil de canette

Il suffit de tourner très légèrement la vis la plus proche de la fente de fil du boîtier de canette pour obtenir un changement appréciable de tension du fil de canette.

- Pour *augmenter* la tension, tournez la vis dans le sens des aiguilles d'une montre.
- Pour *diminuer* la tension, tournez la vis dans le sens contraire à celui des aiguilles d'une montre.



15

couture

EPINGLAGE

L'épinglage évite d'avoir à bâtir l'ouvrage et vous fera gagner du temps. Vous l'emploierez en un tissu facile à manier. Utilisez des épingles fines et disposez les :

- sur l'endroit du tissu (et jamais sur l'envers qui est en contact avec la griffe d'entraînement)
- perpendiculairement à la ligne de piqure
- en prenant le tissu juste sur la ligne de piqure (la prise de tissu ne doit pas déborder les côtes du pied presseur).

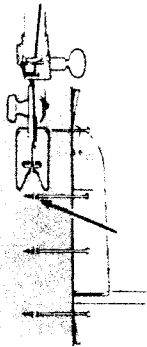

POUR COMMENCER UNE COUTURE

1. Positionnez le sélecteur de longueur de point après avoir relevé le pied.
2. Placez le tissu sous le pied et alignez le bord droit avec l'une des lignes guide gravées sur la plaque à aiguille (comme décrit page suivante).
3. Abaissez le pied.
4. Piquez en marche arrière jusqu'au bord du tissu pour renforcer la piqure, puis piquer en avant.

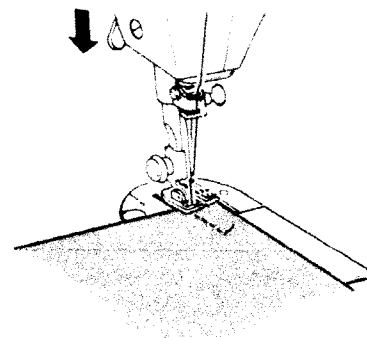
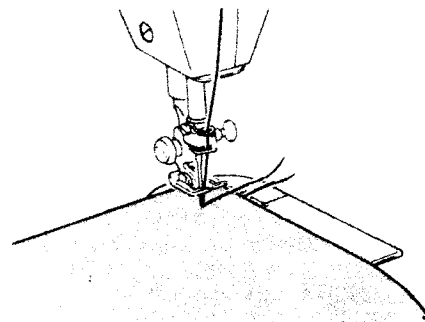

16

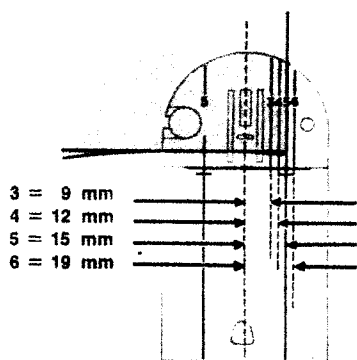

POUR MAINTENIR UNE COUTURE DROITE

Pour obtenir une couture droite, utilisez l'une des lignes guide gravées sur la plaque à aiguille. Leur écartement est indiqué sur l'illustration. Si vous avez de très longues coutures à réaliser, il est préférable d'utiliser le guide droit, vendu séparément.

POUR GUIDER ET SOUTENIR LE TISSU

La plupart des tissus n'ont besoin d'être guidés qu'à l'avant du pied (voir illustration A). Certains réclament cependant un soutien pendant la piqure. Les tissus légers et transparents, les velours pannés et les tissus à maille par exemple, demandent à être maintenus à l'avant et à l'arrière du pied pendant la piqure.

Vous trouverez, page 22, toutes indications utiles sur la manière de guider et de soutenir les tissus extensibles.

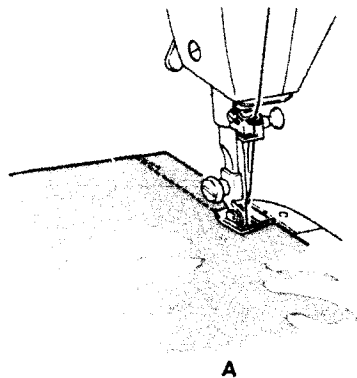

A

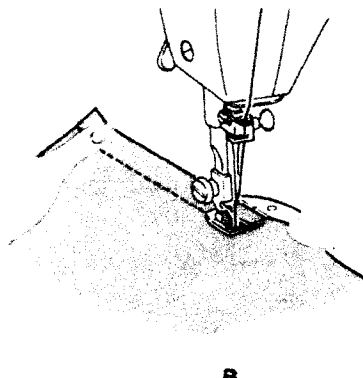

B

17

POUR RENFORCER LA FIN D'UNE COUTURE

1. Piquez jusqu'au bord du tissu.
2. Relevez le sélecteur de longueur de point et piquez en marche arrière sur 1,5 cms environ pour renforcer l'extrémité de la couture.
3. Relevez le pied et retirez le tissu en le tirant par l'arrière et sur la gauche.
4. Coupez les fils sur le coupe-fil situé à l'arrière de la barre du presseur.

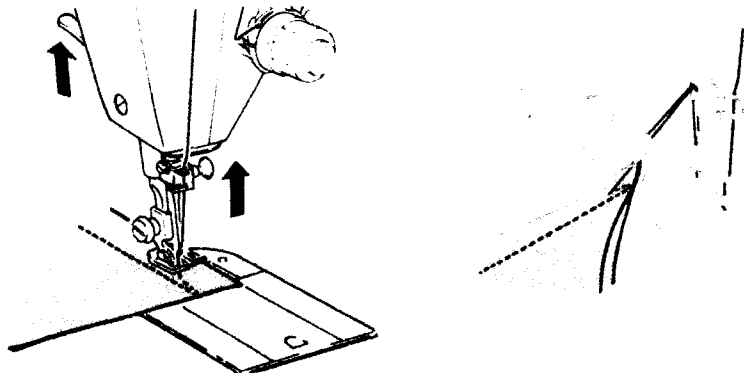

18

4. Point zig-zag



comment positionner les sélecteurs

Avant de manoeuvrer les sélecteurs, assurez-vous que l'aiguille n'est pas piquée dans le tissu.

SÉLECTEUR DE LARGEUR DE POINT

Pour exécuter un point zig-zag, il faut placer le sélecteur de largeur de point sur l'une des quatre positions autres que le point droit. Plus le sélecteur sera à droite, plus le point sera large. Pour des raisons pratiques, nous indiquerons dans cette brochure les positions 1, 2, 3, 4, pour désigner les réglages de largeur de point.

SÉLECTEUR DE POSITION DE L'AIGUILLE

En general, le point zigzag est exécuté avec le sélecteur de position de l'aiguille en position centrale (). Les réglages gauche () et droite () sont utilisés pour réaliser des points spéciaux ou coudre un bouton.

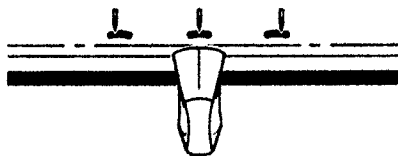
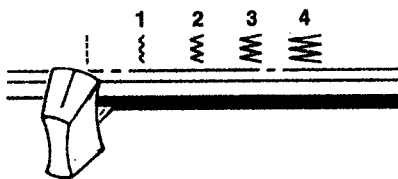

19

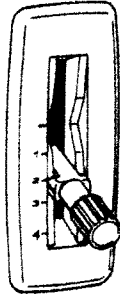
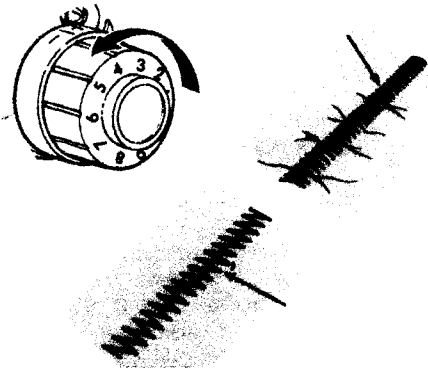

RÉGLAGE DE LA TENSION DU FIL D'AIGUILLE

Le point zig-zag exige une tension du fil d'aiguille inférieure à celle utilisée pour le point droit. Réalisez au préalable un échantillon avec le tissu et le fil prévus afin de déterminer la tension convenable. Les points devront être plats sur le tissu, sans le froncer.

S'ils ne sont pas plats et si le tissu grigne, réduisez la tension du fil d'aiguille en amenant le cadran à un chiffre inférieur.

RÉGLAGE DE LA LONGUEUR DU POINT

Toute longueur de point entre 1 et 4 produira un point zig-zag ouvert. Plus le chiffre est élevé, plus le point est ouvert, c'est à dire que les points sont plus espacés.

Utilisez la zone du sélecteur situées au-dessus de 1 pour obtenir un point de bourdon, où les points zig-zag rapprochés forment une surface lisse comme celle du satin. (Voyez, page suivante, les indications concernant précisément le point de bourdon).

RÉGLAGE DE LA PRESSION DU PIED

Reportez-vous à la page 13, sous la rubrique « Point droit ».

20

point de bourdon

Pour réaliser un point de bourdon, faites un échantillon préalable afin de déterminer la longueur de point et la tension de fil convenables. Il est parfois nécessaire de soutenir le tissu pour obtenir une pique ferme. Dans ce cas, utilisez un tissu de renfort tels que la mousseline raide ou le linon.

Accessoires et réglages

- Position de l'aiguille: ↓
- Largeur de point: 1 à 4
- Longueur de point: plus de 1
- Pied spécial

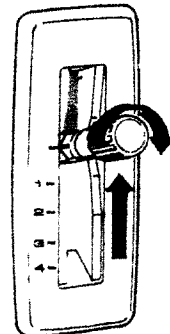
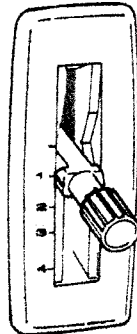
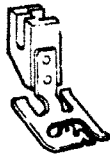

RÉGLAGE DE LA LONGUEUR DE POINT

1. Placez le sélecteur de longueur de point à 1.
2. Actionnez la machine à vitesse lente et déplacez peu à peu le sélecteur de longueur de point jusqu'à l'obtention de points très rapprochés, pour former une surface lisse.

RÉGLAGE DE LA TENSION DU FIL

Pour le point de bourdon, la tension du fil doit être encore plus légère que pour le point zig-zag. En outre, plus le point est large, plus la tension doit être diminuée. Examinez votre échantillon. Si le tissu grigne, réduisez la tension en amenant le cadran à un chiffre inférieur.

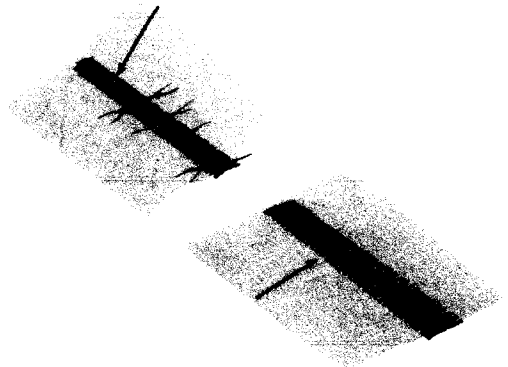
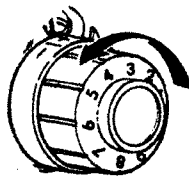

21

5. Comment coudre en professionnelle

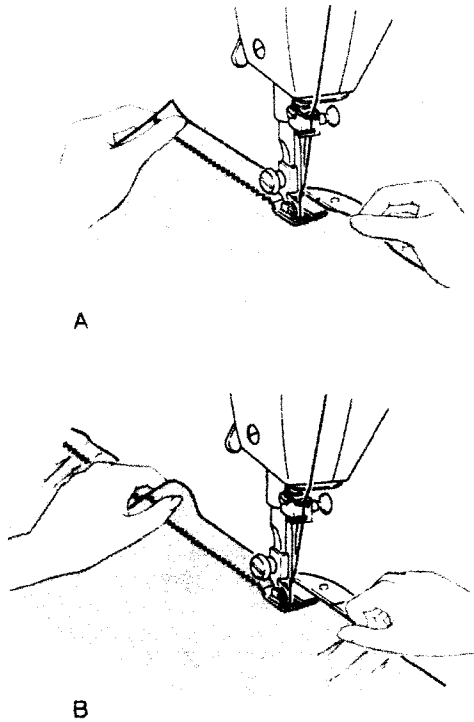

coutures extensibles

POUR GUIDER ET SOUTENIR LE TISSU

Les tissus extensibles ou à mailles doivent généralement être guidés à l'avant du pied seulement. Certains tissus doivent cependant être soutenus pendant la pique.

- Pour le tricot de nylon, le ciré, le velours panné et les tissus synthétiques à mailles, exercez une légère tension sur le tissu à l'avant et à l'arrière du pied (voir illustration A).
- Pour les tissus élastiques, la dentelle et les tricots particulièrement élastiques, exercez une forte tension à l'avant et à l'arrière du pied afin d'étirer la couture pendant la pique (voir illustration B).

22

RÉGLAGE DE LA PRESSION DU PIED

Pour obtenir un entraînement régulier et uniforme des tissus à maille et extensibles, une pression du pied supérieure à la normale est généralement nécessaire.

Régler la pression à NORM (normal) sur le cadran, glissez l'échantillon de tissu sous le pied. Abaissez celui-ci et faites démarrer la machine. Si le tissu n'est pas entraîné doucement et régulièrement, tournez le sélecteur, comme illustré, vers un réglage se rapprochant de MAX (maximum) jusqu'à ce que l'entraînement du tissu se fasse convenablement.

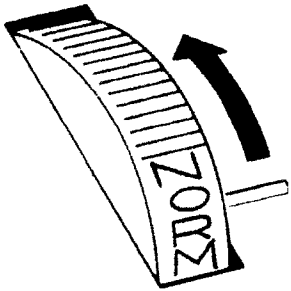

COUTURES EXTENSIBLES NORMALES

- Largeur de point: de 1 à 2
- Position de l'aiguille: ↓
- Longueur de point: de 1 à 1,5
- Pied universel

Un point zig-zag étroit, rapproché, est idéal pour la couture des tissus à mailles et extensibles. Vous l'utiliserez de préférence au point droit, pour conserver au vêtement son élasticité. Il convient parfaitement aux coutures sous les bras, aux coutures en fourche, où l'élasticité est essentielle.

Piquez et écrasez au fer les bords des coutures ouvertes comme avec un point droit. Si vous désirez obtenir un bord de couture étroit, piquez le long de la ligne de couture, coupez la moitié de l'excédent de couture et faites un point de surjet sur chaque bord avec un point zig-zag (largeur de point 3, longueur de point de 1 à 1,5).

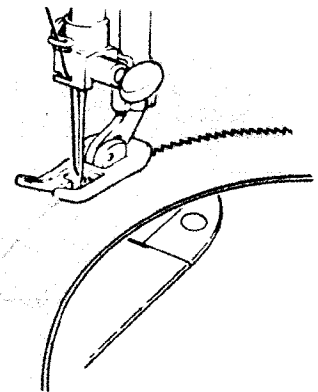

23

POSE D'ÉLASTIQUE

- Largeur de point: 2 à 4
- Position de l'aiguille: 
- Longueur de point: environ 1
- Pied universel

L'élastique demeure extensible, quand on le fixe au point zig-zag. Il permet, au montage, de piquer la bande élastique aussi bien sous l'étoffe que dessus ou entre deux épaisseurs de tissu, ce qui est particulièrement utile dans la confection de la lingerie ou des vêtements de sport.

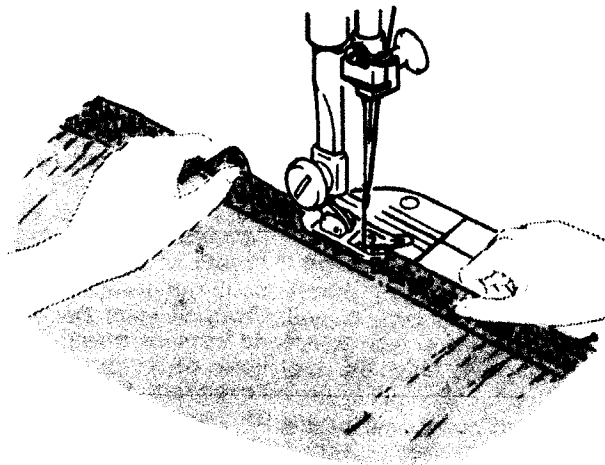

Pour fixer un élastique à la taille

1. Adaptez l'élastique à la taille, en laissant 2,5 cms pour l'assemblage. Posez les extrémités l'une sur l'autre et fixez les par un point zig-zag.
2. Divisez la taille du vêtement en quarts ou en huitièmes et marquez le tissu. Placez l'élastique sur le tissu et épinglez le aux points déterminés.
3. Piquez quelques points pour fixer l'élastique au tissu, puis étirez l'élastique entre les épingles pendant la piqure en le tendant à l'avant et à l'arrière du pied presseur.

24

COUTURES DANS LA LINGERIE

Pour réaliser des coutures durables et souples dans la lingerie, utilisez une combinaison du point droit et du point zig-zag. Faites au préalable un échantillon pour choisir celle des deux méthodes ci-dessous qui sera la plus appropriée au tissu et au vêtement. La première méthode convient particulièrement aux coutures en biais dans les tissus à mailles lâches, alors que la seconde méthode est préférable pour les coutures dans les nylons extensibles.

Méthode I

- Assemblez l'ouvrage au point droit, sur l'envers du tissu.
- Ecrasez les excédents de couture dans le même sens.
- Sur l'endroit, piquez au point zig-zag étroit, en faisant pénétrer l'aiguille alternativement sur la ligne de couture et dans l'épaisseur de la couture. (Largeur de point 1 à 2, longueur de point 1 à 1,5).

Méthode II

- Laissez un excédent de couture de 2 cms.
- Assemblez l'ouvrage au point droit sur l'envers du tissu.
- Piquez une seconde ligne de couture au point zig-zag contre la piqure au point droit. (Largeur de point 2 à 3, longueur de point entre 1 et 1,5).
- Couper l'excédent de tissu près de la piqure afin d'obtenir un bord de couture étroit.

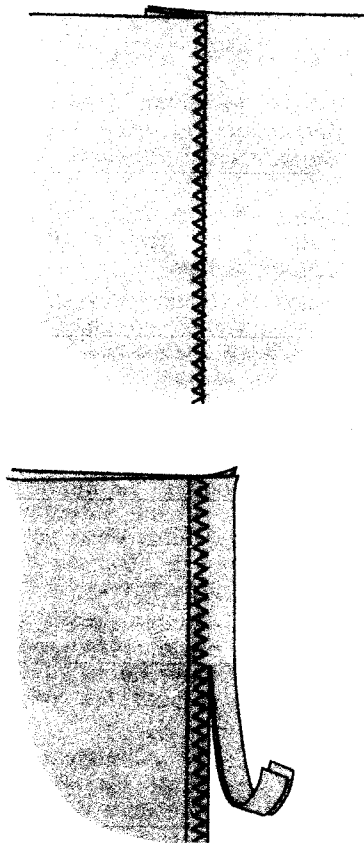

Méthode I

Méthode II

25

conseils pour la couture des tissus spéciaux

VINYLE SIMILI CUIR

- Utilisez du ruban adhésif, au lieu d'épingler ou de bâtir les coutures, les fermetures à glissières et les ourlets.
- Piquez avec un point long (longueur de point 3). Un point court risquerait de couper le tissu.
- Piquez lentement et avec précision. Vous ne pourriez en effet défaire les coutures sans laisser des marques d'aiguille dans le tissu.
- Le côté brillant de certains vinyles a tendance à coller aux surfaces métalliques. Pour éviter cet inconvénient, placez une bande de papier de soie entre le tissu et les surfaces métalliques de la machine. Vous pouvez également talquer le tissu ou l'humecter avec une éponge humide.
- Renforcez l'emplacement des boutons ou des boutonniers avec un entoilage. Les boutonniers gansés sont recommandés pour les vinyles doublés de tricot.
- Les surpiques maintiennent les coutures et les bords du vêtement tout en y ajoutant une note décorative.
- Pour les pointes de cols et de revers, faites un ou deux points en dia-

gonale de la pointe, comme illustré, afin de laisser suffisamment d'espace pour l'excédent de couture.

CIRÉ - Taffetas glacés

- N'utilisez pas d'épingles pour bâtir toute partie du vêtement qui sera visible une fois achevée.
- Utilisez du ruban adhésif, au lieu d'épingler ou de bâtir coutures, fermetures à glissière et ourlets.
- Piquez avec précision. Les coutures ne pourraient être défaites sans laisser des traces d'aiguille dans le tissu.
- Cousez en maintenant légèrement le tissu à l'avant et à l'arrière de l'aiguille.
- Piquez le taffetas ciré avec un point assez long (longueur de point 3) et utilisez des coutures fermées pour les assemblages et les ourlets.
- Piquez la toile cirée avec un point moyen (longueur de point 2) et utilisez une aiguille à bande jaune (cat. 2045).
- Vous pouvez confectionner des boutonniers machine aussi bien que des boutonniers gansés sur un tissu ciré. Utilisez toujours un entoilage et assurez-vous que le point bourdon ne coupe pas le tissu.

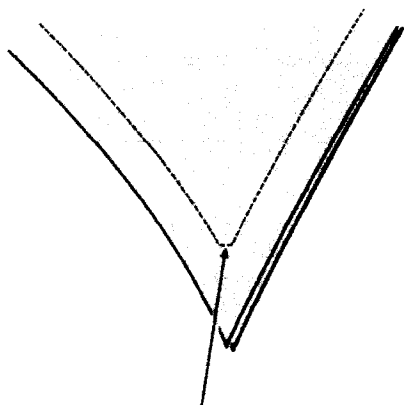

26

TISSUS À POILS (imitation fourrure)

- Epinglez plutôt que de bâtir les coutures. Placez les épingles à intervalles rapprochés et perpendiculairement à la ligne de couture. Des épingles à tête de couleur seront plus visibles, donc plus faciles à enlever.
- Piquez dans le sens du poil.
- Piquez avec un point assez long (longueur de point 3) et utilisez un fil synthétique ou mercerisé avec une aiguille taille 14 ou 16 cat. 2020.
- Pendant la piqure, lissez le poil avec une aiguille à repriser pour l'écartier de l'excédent de couture, comme illustré.
- Laissez un excédent de couture de 2 cm et, à l'aide de petits ciseaux, coupez le poil sur toute la largeur de l'excédent afin d'en réduire l'épaisseur.
- Piquez un galon de 1 cm aux encolures et aux épaules pour renforcer les coutures.
- Le cuir et les tissus simili cuir complètent les tissus d'imitation fourrure. Utilisez-les pour réaliser des boutonniers gansés ou les brides de boutons.
- Les ourlets de vêtements sont moins épais s'ils sont plus étroits et terminés avec un entoilage de 7 cms ou un gros grain.

- Taillez le poil du pli central des pinces et faites des coutures ouvertes que vous écraserez à la main ou piquez au point zig-zag étroit, puis coupez l'excédent de tissu.

VELOURS ET VELOURS COTELÉ

- Réduisez la pression du pied pour éviter d'écraser le tissu.
- Marquez et batissez avec de la soie à coudre.
- Utilisez une aiguille cat. 2020, taille II et un fil fin pour la couture.
- Piquez toujours dans le sens du poil.
- Epinglez ou fafilez les coutures à la main et piquez avec une pression légère, en tendant le tissu à l'avant et à l'arrière de l'aiguille. Les longues coutures droites pourront être bâties avec un point zig-zag long et large.
- Pour piquer un velours panné, utilisez un point plus court que la normale, soit entre 1 et 2.

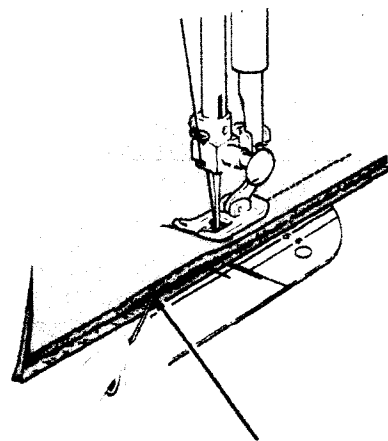

27

détails de confection

COUTURES À RÉALISER DANS DES TISSUS QUI S'EFFILOCHENT

Les bords de coutures soutiennent le vêtement et doivent être bien finis si le tissu a tendance à s'effiloche. Il existe deux méthodes pour finir les coutures dans des tissus de ce genre. Vous pouvez soit les border, soit les surjeter.

- Largeur de point: 3 ou 4
- Position de l'aiguille: 
- Longueur de point: 1 à 3 selon le tissu
- Pied universel

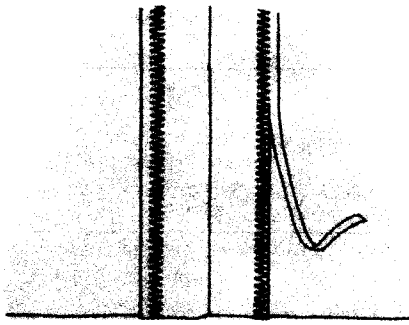

Méthode I

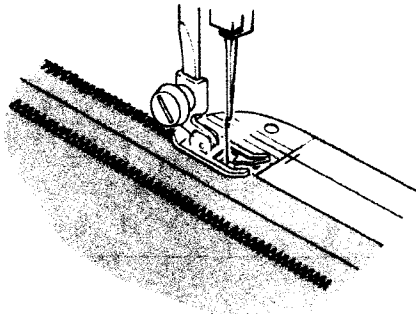

Méthode II

Méthode I - Finition avec bordure

1. Réglez la largeur et la longueur du point pour obtenir un point zig-zag le plus ouvert possible tout en renforçant le bord du tissu. Evitez un point trop serré qui durcirait la couture.
2. Piquez près du bord de l'excédent de tissu et coupez ensuite les bords de la couture.



Méthode II - Finition avec surjet

1. Réglez la tension du fil d'aiguille, la largeur et la longueur de point selon le tissu.
2. Coupez régulièrement les bords de la couture.
3. Placez la couture égalisée sous le pied et faites un point de surjet comme illustré.

28

FERMETURES À GLISSIÈRE

Vous trouverez, dans les magasins SINGER, différentes sortes de fermetures à glissière. Le pied ganseur vous permettra de les poser sans difficulté.

- Largeur de point: 
- Position de l'aiguille: 
- Pied ganseur

Fixation du pied ganseur

Lorsque la fermeture à glissière est à droite de l'aiguille:

1. Desserrez la vis placée à l'arrière du pied et positionnez le ganseur à gauche de l'aiguille (voir illustration A).
2. Vérifiez en tournant le volant à main, que l'aiguille descend dans l'encoche latérale du ganseur sans toucher celui-ci.
3. Resserrez la vis et abaissez la barre du presseur. Vérifiez une seconde fois que l'aiguille pénètre dans la plaque à aiguille le long de l'encoche sans toucher le pied.

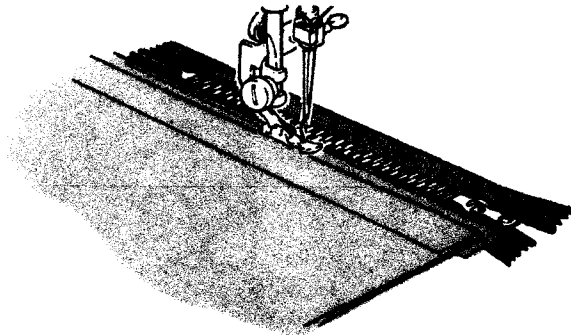
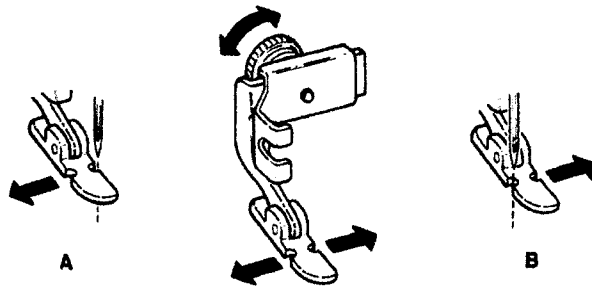

Lorsque la fermeture à glissière se trouve à gauche de l'aiguille, fixez de la même façon le pied à droite de l'aiguille (voir illustration B).



29

BOUTONS ET BOUTONNIERES

Pose de boutons

Les boutons plats peuvent être cousus à la machine, en utilisant le point zig-zag et le releveur de plaque à aiguille (pour mettre celui-ci en place voyez les indications ci-dessous). Réglez le sélecteur de largeur de point sur  et la position d'aiguille sur  (gauche).

Placez le bouton sous le pied et faites descendre l'aiguille dans le trou de gauche. Abaissez le presseur et amenez le sélecteur de largeur de point sur la position zig-zag moyen. Vérifier que l'aiguille descend dans le trou de droite. Augmentez ou réduisez la largeur selon l'espace séparant les deux trous du bouton. Faites alors deux ou trois points zig-zag pour fixer le bouton. Puis, ramenez le sélecteur de largeur de point sur  et piquez quelques points dans le trou de gauche pour nouer les fils.

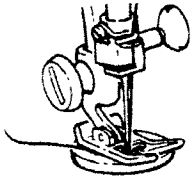

Mise en place au releveur de plaque à aiguille

• Pour introduire le releveur, ouvrez la plaque glissière, placez le releveur sur les rainures et refermez la plaque glissière comme illustré en A. Le releveur glissera alors sous la plaque à aiguille, qu'il soulèvera au dessus de la griffe.

• Pour retirer le releveur, il vous suffit d'ouvrir la plaque glissière et de tirer le releveur vers l'avant (illustration B).

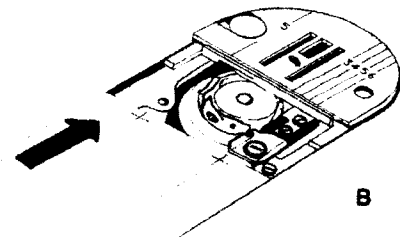
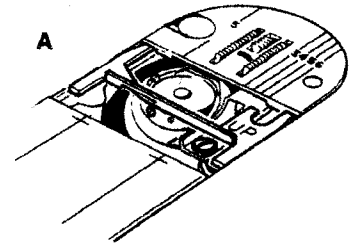
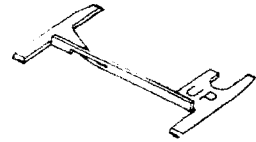

30

BOUTONNIERES

- Largeur de point: voir l'illustration
- Position d'aiguille: 
- Longueur de poin: entre 0 et 1
- Pied special

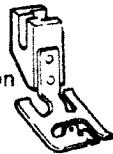

Longueur de la boutonnière

La longueur de votre boutonnière dépend évidemment du bouton. Elle sera généralement égale au diamètre du bouton, plus 3 mm, si celui-ci est plat ou plus 5 mm., s'il est bombé. Marquez l'emplacement de la boutonnière sur le tissu, comme illustré.

Dans certains cas, vous serez amenée à augmenter la longueur de la boutonnière pour lui donner de justes proportions.



Réalisez d'abord un échantillon de boutonnière en utilisant un morceau de votre tissu. N'oubliez pas de doubler l'épaisseur, ni d'ajouter éventuellement un entoilage, afin d'être dans les conditions exactes de réalisation du vêtement.

Réglage de largeur de point

Vous utiliserez successivement deux réglages de largeur de point: l'un pour la pique des lèvres, l'autre pour les arrêts. Deux exemples sont illustrés ci-contre.

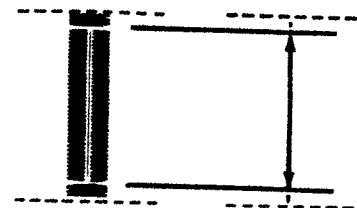
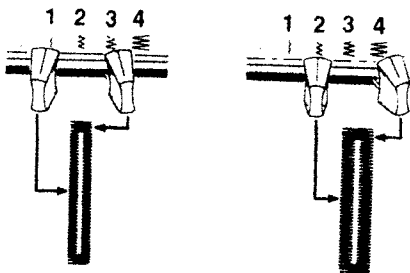

31

Processus

Amenez le sélecteur de position d'aiguille sur  (gauche) et le sélecteur de largeur de point sur la largeur souhaitée pour la pique des lèvres. Placez le tissu sous l'aiguille, en alignant la boutonnière avec la fente du pied.

Pique latérale (illustration 1). Piquez l'aiguille dans le tissu au point **A**. Abaissez le pied et piquez jusqu'à l'extrémité de la marque. Laissez l'ai-

guille dans le tissu en **B**. Relevez le pied et faites pivoter l'ouvrage autour de l'aiguille. Abaissez le pied. Faites un point sans modifier le réglage de la largeur, amener l'ouvrage en **C**.

Barre d'arrêt (illustration 2). Positionnez le sélecteur de largeur de point pour les barres d'arrêt et faites au moins six points. Arrêtez en **D**.

Pique latérale (illustration 3). Positionnez à nouveau le sélecteur de largeur de point pour la pique latérale. Ache-

vez le travail au point **E**. Laissez l'aiguille dans le tissu.

Barre d'arrêt (illustration 4). Positionnez le sélecteur de largeur de point pour la barre d'arrêt et faites au moins six points pour finir en **F**.

Point d'arrêt. Pour arrêter la pique, amenez le sélecteur de largeur de point sur  et piquez trois points. Retirez l'ouvrage, tirez les fils sur l'envers, nouez et coupez. Découpez l'ouverture à l'aide d'un Découvit ou de ciseaux pointus.

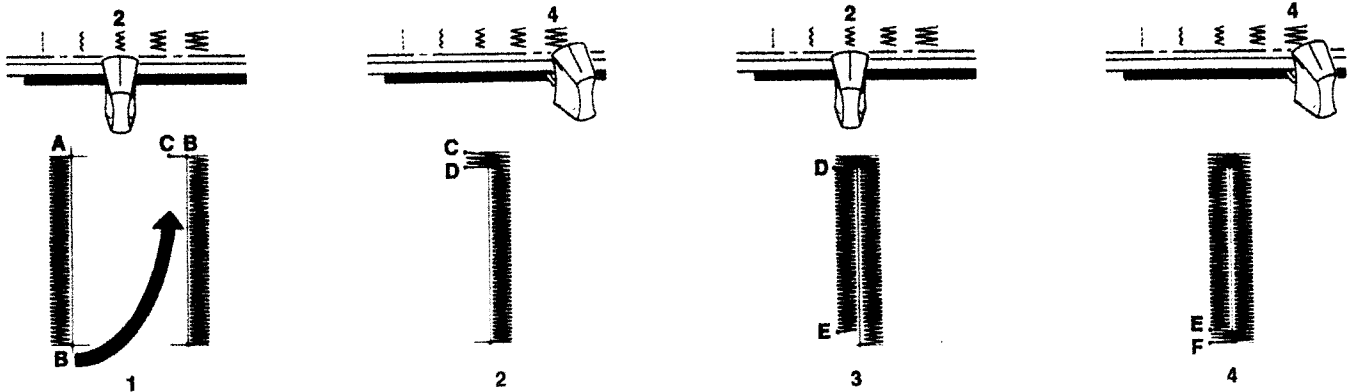

32

point bourdon décoratif

APPLICATIONS

Les applications vous permettront de ajouter une note personnelle à votre lingerie et à votre linge de maison et d'augmenter leur attrait. Vous pouvez créer des motifs personnels ou utiliser des motifs découpés ou encore vous inspirer d'illustrations. Vous utiliserez des tissus identiques ou contrastes, selon l'effet désiré.

Vous fixerez votre motif à l'aide d'un point de bourdon étroit. Bien que l'on puisse varier la largeur du point selon la texture ou le tissage du tissu, il ne faut jamais choisir un point trop large. Faites au préalable un échantillon pour choisir celle des deux méthodes ci-dessous qui conviendra le mieux au tissu et au dessin.

Préparation

- Faufilez le dessin d'application sur le tissu et cousez le avec un point droit court.
- Retirez le bâti et écrasez au fer.
- Fixez le pied spécial.

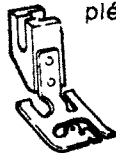

Méthode 1 - Découper après avoir piqué

1. Réglez la machine pour le point zig-zag à la largeur de point souhaitée. Positionnez le sélecteur de longueur de point au-dessus de 1.
2. Piquez entièrement les contours du motif au point de bourdon.
3. Coupez les bords vifs, au ras de la pique, avec des ciseaux à broder.

Méthode 2 - Piquer après avoir découpé

1. Coupez les bords vifs du tissu près du dessin tracé au point droit.
2. Réglez la largeur du point zig-zag. Positionnez la longueur de point au-dessus de 1.
3. Exécutez le point de bourdon sur les contours du motifs en veillant à recouvrir les bords. Vous obtiendrez ainsi un fini net et uniforme qui ne nécessitera aucun rafraichissage supplémentaire.

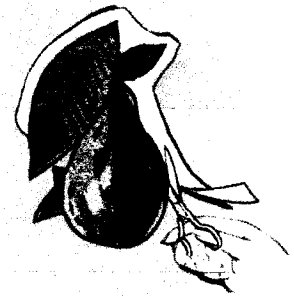

Méthode 1



Méthode 2

33

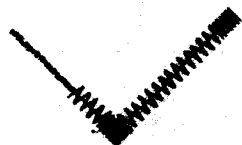

A

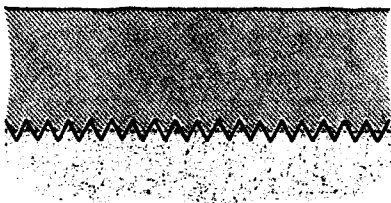

B

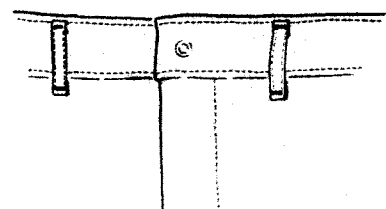

C

REPRISE D'UN ACCROC

Le point zig-zag est aussi utile pour la reprise que pour la couture décorative.

- Largeur de point: 2 à 4
- Position de l'aiguille: ↓
- Longueur de point: 1 à 1,5
- Pied universel

1. Coupez les bords vifs.
2. Renforcez le tissu à l'envers de la déchirure. Mieux vaut ne pas épingler ou faufiler la pièce de renfort puisque vous rapprocherez les lèvres de la déchirure dans l'opération suivante.
3. Piquez sur l'endroit, rapprochez les lèvres de la déchirure. Réduisez la longueur de point aux extrémités et aux angles, comme illustré en A, pour donner plus de résistance à la reprise.
4. Rafraîchissez la pièce de renfort.

BORDURE DE COUVERTURE

On peut quelquefois rendre l'aspect du neuf à une vieille couverture en en remplaçant la bordure (illustration B).

- Largeur de point: 4
- Position de l'aiguille: ↓
- Longueur de point: 1 à 1,5
- Pied universel

1. Retirez la bordure endommagée et bâtissez la nouvelle bordure.
2. Réduisez la pression sur le tissu en amenant le cadran de pression en dessous du réglage normal et augmentez si nécessaire la longueur de point pour que l'ouvrage avance librement.
3. Piquez la bordure au point zig-zag.

BARRES D'ARRET

Des barres d'arrêt renforcent les points de tension des vêtements: passants de ceinture, ouvertures de poches, fermetures à glissière etc.

Vous les réaliserez facilement grâce au point de bourdon (illustration C).

34

RACCOMODAGE

Vous pourrez, avec un peu de pratique, reprendre rapidement et aisément les accroc dans les vêtements d'enfants, les tricots ou le linge de maison. La reprise peut se faire avec ou sans cercle à broder. Mais vous utiliserez le cercle à broder si vous avez à exercer un plus grand contrôle du travail.

Sans cercle à broder

- Largeur de point: ↓
- Position de l'aiguille: ↓
- Longueur de point: environ 2
- Pression: ##
- Pied universel

1. Si la partie à raccomoder est ouverte, bâtissez une pièce de mousseline pour renforcer la reprise.

2. Placez l'ouvrage sous le pied. Abaissez celui-ci et commencez la piqure en tirant doucement le tissu alternativement vers l'avant et vers l'arrière.

3. Continuez ce mouvement de va-et-vient en remplissant la surface à reprendre de lignes de piqures parallèles. Pour donner plus de résistance, couvrez la surface à reprendre de lignes de piqures transversales.

Avec un cercle à broder

- Largeur de point: ↓

- Position de l'aiguille: ↓
- Longueur de point: au-dessus de 1
- Releveur de plaque à aiguille
- Pas de pied
- Levier presseur abaissé

1. Introduisez le releveur de plaque à aiguille selon les indications données en page 32.

2. Coupez les bords vifs de la surface à reprendre que vous placerez au centre du cercle à broder.

3. Placez l'ouvrage sous l'aiguille et abaissez le levier presseur.

4. En tenant le fil d'aiguille de la main gauche, tournez le volant à main pour faire remonter le fil de canette sur le tissu. Tenez les extrémités des deux fils et enfoncez l'aiguille dans le tissu.

5. Cernez la surface à reprendre avec des points longs pour la renforcer.

6. Piquez en travers de l'aiguille, en déplaçant le cercle sous l'aiguille obliquement du bas à gauche vers le haut à droite et vice-versa. Exécutez des lignes de piqures parallèles et rapprochées. Lorsque l'ouverture est comblée, couvrez la surface obtenue de lignes de piqures transversales.

Vous pouvez utiliser la même méthode pour réaliser des travaux de broderie à main levée ou des monogrammes.

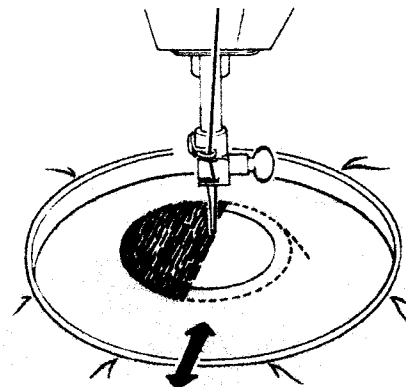
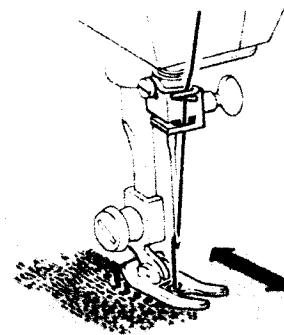

35

6. Entretien de la machine

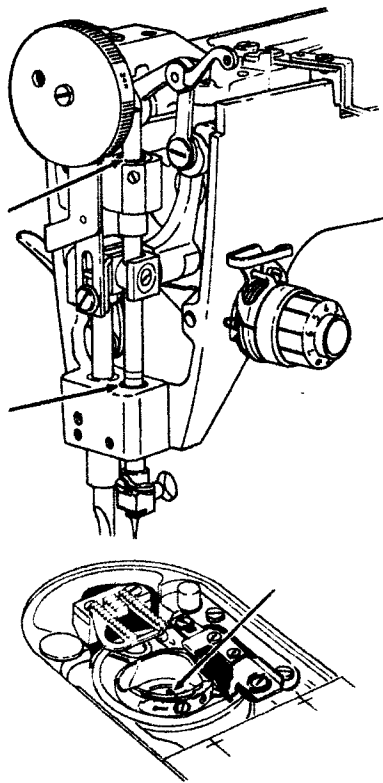

nettoyage

Votre machine à coudre vous servira fidèlement pendant de longues années si vous consacrez régulièrement quelques instants à son entretien. La fréquence des nettoyages dépendra de son utilisation.

IMPORTANT - Avant de nettoyer la machine, débranchez la prise de courant.

Retirez la bourre ou la poussière des parties exposées.

A l'aide d'un linge doux, nettoyez :

- les disques de tension
- le levier releveur et les guide-fil
- la barre du presseur et la barre à aiguille
- le boîtier de canette. S'il s'y trouve un excès de bourre, retirez le boîtier pour le nettoyer (voir instructions page 38)

- les surfaces de la machine (au besoin, avec un linge humide et un savon doux).

Retirez la plaque de face comme indiqué page 37 et nettoyez à l'aide d'une petite brosse.

Retirez la plaque à aiguille comme indiqué page 37 et à l'aide d'une petite brosse, nettoyez la région du crochet et de la griffe.

Après le nettoyage, graissez à l'huile SINGER tous les points indiqués sur l'illustration.

Une fois par an environ, nettoyez et lubrifiez toutes les connections en mouvement pour assurer la liberté du mouvement et protéger les parties métalliques contre une fatigue excessive. Pour retirer le couvercle supérieur, voir les instructions page 39.

36

pour enlever les couvercles, le boîtier de canette et l'ampoule

IMPORTANT - Avant de retirer les couvercles, le boîtier de canette et la lampe, débranchez la prise de courant.

Pour enlever et replacer la plaque de face

1. Desserrez et retirez la vis A, retirez la plaque de face en la faisant glisser vers le bas.
2. Remettez la plaque de face en faisant glisser son bord supérieur sous le bord du couvercle supérieur du bras.
3. Alignez le trou de vis de la plaque avec celui de la machine, remettez en place et serrez la vis A.

Pour enlever et replacer la plaque à aiguille

1. Relevez le pied et amenez l'aiguille en position haute.
2. Ouvrez la plaque-glissière, glissez le pouce sous le côté droit de la plaque à aiguille, pour la retirer en la soulevant vers la droite.
3. Pour la replacer, introduisez la plaque à aiguille sous la broche, poussez la vers la gauche et enfoncez la jusqu'à ce qu'elle s'enclenche en position. Refermez la plaque-glissière.

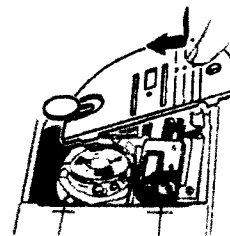
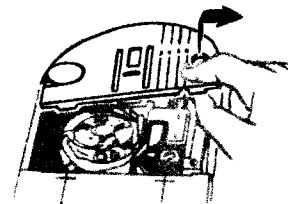
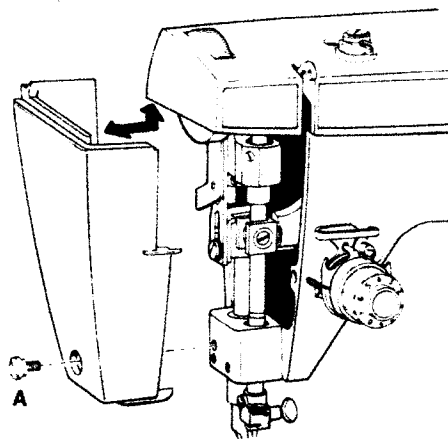

37

20123

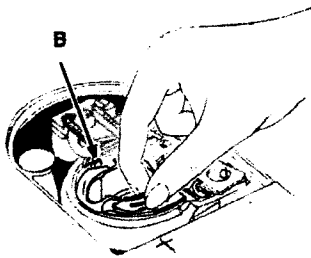
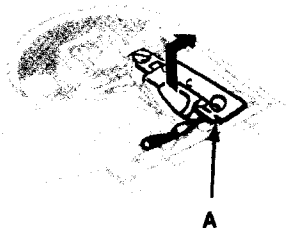

Pour enlever et replacer le boîtier de canette

- Amenez l'aiguille en position haute.
- Ouvrez la plaque-glissière et retirez la plaque à aiguille comme indiqué page 37.
- Retirez la canette.
- Soulevez et poussez vers la droite le loquet A du boîtier de canette et dégagez celui-ci.
- Remettez le boîtier de manière à ce que la rainure, sous le ressort de tension, s'engage sur la coursière du crochet et que la fourche chevauche le tourillon sous la griffe d'entraînement.
- Poussez le loquet vers la gauche jusqu'à ce qu'il s'enclenche en position.
- Remettez la plaque à aiguille et refermez la plaque-glissière.

Pour enlever et replacer le couvercle supérieur

- Desserrez et retirez les vis indiquées soulevez le couvercle pour le dégager.
- Remettez le couvercle, remettez et resserrez les vis.

Pour enlever et replacer le socle

- Renversez la machine, retirez les écrous et la rondelle de feutre au centre du socle. Redressez la machine et le socle, soulevez la machine pour la dégager.
- Remettez la machine sur son socle. Renversez l'ensemble pour remettre en place la rondelle de feutre et l'écrou sur l'envers. Serrez solidement l'écrou.

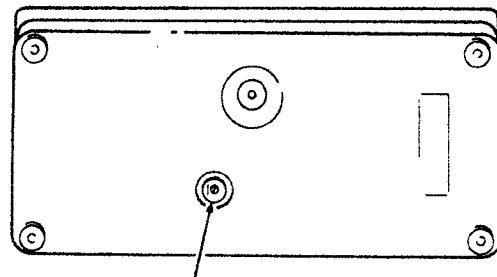
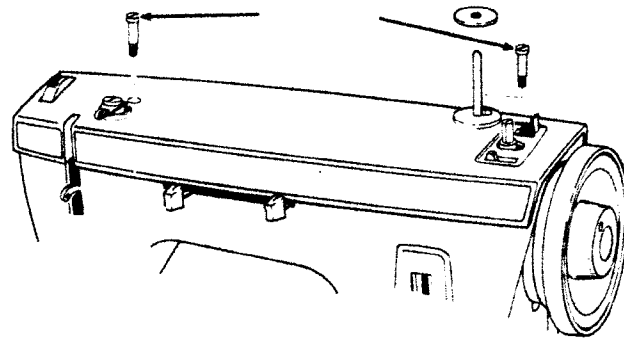

REPLACEMENT DE LA LAMPE

IMPORTANT - S'assurer que la machine est débranchée.

Pour enlever l'ampoule

Tenez de la main gauche le couvercle de la lampe. Enfoncez l'ampoule dans la douille et la tourner en même temps dans la direction indiquée, vers **A**, pour déverrouiller l'ergot. *Ne pas essayer de dévisser l'ampoule.*

Remplacement de l'ampoule

Enfoncer la nouvelle ampoule dans la douille en faisant pénétrer l'ergot dans fente et faire pivoter dans les sens indiqué, vers **B**, pour verrouiller l'ampoule en position.

REMISE EN PLACE DE LA PLAQUE-GLISSIÈRE

S'il faut remettre en place la plaque-glissière:

- Relevez le pied et assurez-vous que l'aiguille est en position haute.
- Placez le bord avant de la plaque-glissière sur son chemin de glissement, à proximité du ressort de retenue, qu'il ne doit pas recouvrir (voir illustration).
- A l'aide d'un petit tournevis, soulevez chaque extrémité du ressort pour l'engager dans les rainures latérales de la plaque.
- Tirez doucement vers vous la plaque pour engager complètement le ressort.

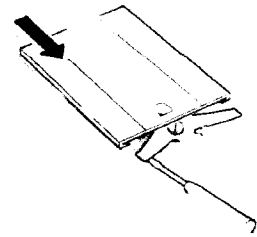
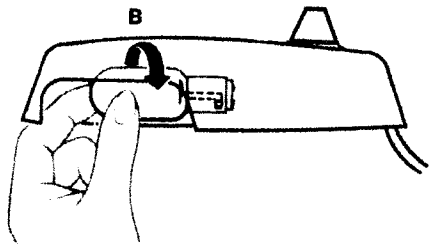
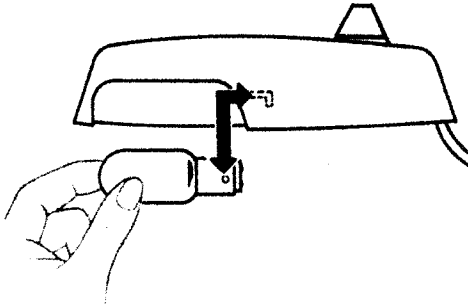
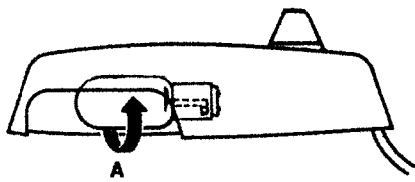

40

POUR AJUSTER LA COURROIE DE TENSION DU MOTEUR

La courroie doit être juste tendue pour ne pas glisser. Si elle est trop tendue, la machine fonctionne lentement, surchargeant le moteur qu'elle peut même endommager.

Si la courroie a besoin d'un réglage:

- desserrez d'un tour complet l'écrou de support du moteur (**B**).
Pour *augmenter* la tension de la courroie, abaissez le support.
Pour la *réduire*, relevez le support.
- resserrez l'écrou du support du moteur.

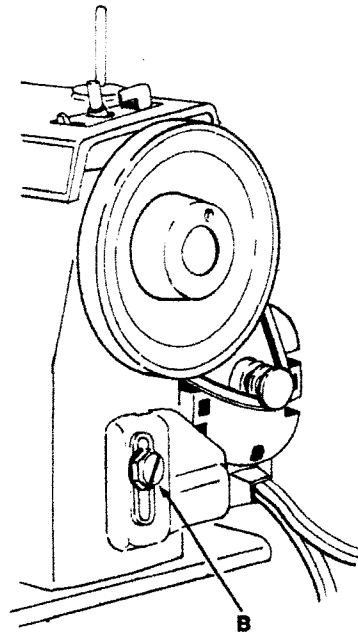

41

Si la machine ne fonctionne pas:

a) La barre à aiguille ne se déplace pas. Assurez-vous que:

1. Le moteur est correctement branché ou que la courroie pédale est bien engagée
2. Le bouton de débrayage est bien serré.

b) La barre à aiguille se déplace, mais la machine ne pique pas. Assurez-vous que:

1. L'aiguille est de la classe qui convient, qu'elle est bien enfilée et enfoncée dans le pince-aiguille
2. La canette et le boîtier sont correctement placés
3. Que la région du boîtier de canette n'est pas obstruée par de la bourre.

c) Le tissu ne se déplace pas. Assurez-vous que:

1. Le sélecteur de longueur de point est correctement réglé
2. Le cadran de pression est réglé en fonction du tissu
3. La plaque à aiguille et la griffe ne sont pas encrassées.

d) L'aiguille casse. Assurez-vous que:

1. L'aiguille est de grosseur convenable et qu'elle est bien enfoncée dans le pince-aiguille
2. Vous ne tirez pas trop fortement le tissu derrière l'aiguille
3. Le pied est solidement vissé sur la barre du presseur
4. L'aiguille n'est pas tordue.

Si le fil casse

a) Si le fil d'aiguille casse. Assurez-vous que:

1. L'aiguille n'est pas tordue, qu'elle est de grosseur correcte et bien enfoncée
2. La machine est bien enfilée
3. La tension n'est pas trop forte
4. Le trou de la plaque à aiguille n'est pas endommagé.

b) Si le fil de canette casse. Assurez-vous que:

1. La canette est correctement remplie
2. Le boîtier de canette est bien enfilé
3. La canette ou le boîtier ne sont pas endommagés.

Index

	Page		Page		Page
Accrocs (reprise des)	34	- dans la lingerie	25	- ganseur	29
Aiguille		- des tissus spéciaux	26	Plaque à aiguille	37
- pour changer	7	Couvercle (pour enlever le)	39	- de face	37
- enfilage	11	Elastique (pose)	24	- glissière	40
- sélecteur de position	19	Enfilage	8	Point droit	13
Ampoule (remplacement)	40	Entretien de la machine	36	- zig-zag	19
Applications	33	Epinglage	16	- de bourdon	21
Boîtier de canette		Fermetures à glissière (pose)	29	Pression (reglage de la)	13
- enfilage	10	Fonctionnement à pédale	5	Que faire si	42
- pour enlever et replacer	38	Largeur de point	19	Raccomodage	35
Boutons (pose des)	30	Longueur de point (reglages) 14 20 21		Sélecteur de largeur de point	19
Boutonnieres	31	Marche arrière	14	- de position d'aiguille	19
Canette (remplissage de la)	8	Mise en marche	4	Socle (pour enlever le...)	39
Courroie moteur (tension de la)	41	Pièces principales	2 3	Tableau de grosseur de fil	6
Coutures		Pieds presseurs (changement)	7	Tension du fil (reglage de) 15 20 21	
- extensibles	22				